

MODELO G75

Características generales:

- Mecanismo provisto de dos velocidades de cierre
 - 1ª velocidad de aproximación, actúa de 90° a 25°
 - 2ª velocidad de cierre, actúa de 25° a 0°
- Bloqueo estándar a 90°
- Ancho máximo de la puerta: 1100 mm
- Peso máximo de la puerta: 100 kg
- Fluido hidráulico termo constante. Punto de inflamación 160°, punto de congelación -40°
- Gran posibilidad de regulación dentro de la caja metálica, alto, ancho y diagonalmente

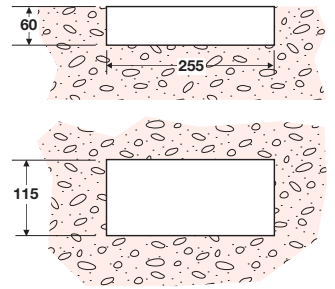

Cajetín para empotar

A	B	C	D	E	F	G	Ancho máx. puerta (mm)	Peso máx. puerta (kg)
55	250	110	270	135	55	55-65	1100	100

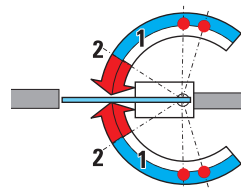
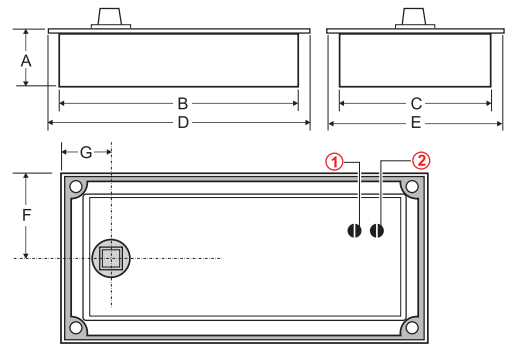

1. Velocidad de aproximación de 90° - 25°
2. Velocidad de cierre de 25° - 0°



FRENO G75 REGLITA ESPAÑOLA

Caja y tapa incluidas

Acabados:

Inox brillo	4038 IB
Inox mate	4038 IM

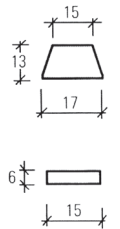

G75R

FRENO G75 CUADRADILLO FRANCÉS (CF)

Caja y tapa incluidas

Acabados:

Inox brillo	4039 IB
Inox mate	4039 IM

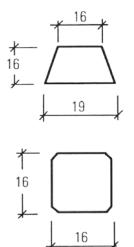

G75C